

STEINBERG



METAMORPHOSIS

DANIELE DAMINELLI



META MOR PHOSIS

„Mich fasziniert der Dialog zwischen Objekten aus unterschiedlichen Epochen und Stilrichtungen. Diese Auseinandersetzung führt zu neuen gestalterischen Sprachen. Im Zentrum steht die Transformation: historische Formen werden neu interpretiert, um ihre Bedeutung in die Gegenwart zu übertragen. Für die Zusammenarbeit mit Steinberg entstand die Idee eines Griffs, der den Blick von der Welt der Armaturen hin zu architektonischen Griffen lenkt – als Ausgangspunkt für weitere gestalterische Entwicklungen.“ Daniele Daminelli

„I am fascinated by the dialogue between objects from different eras and styles. This exploration leads to new design languages. At the center is transformation: historical forms are reinterpreted to carry their relevance into the present. For the collaboration with Steinberg, the idea of a handle emerged, shifting the perspective from the world of faucets to architectural handles – as a starting point for further design exploration.“ Daniele Daminelli

DANIELE DAMINELLI

Daniele Daminelli ist ein interdisziplinäres Architektur-, Interior- und Produktdesignstudio mit Sitz in Treviglio in der Lombardei. Seit der Gründung im Jahr 2017 entstehen hier Räume und Produkte, die historische Einflüsse mit einer zeitgenössischen Gestaltung verbinden. Inspiration liefern asiatisches Kino, Mode und europäische Barockkunst. Moderne Technologien und ein verantwortungsvoller Umgang mit Ressourcen prägen die Arbeit des Studios im Einklang mit europäischen Nachhaltigkeitsstandards.

Daniele Daminelli is an interdisciplinary architecture, interior, and product design studio based in Treviglio, Lombardy. Founded in 2017, the studio creates spaces and products that combine historical influences with a contemporary design approach. Asian cinema, fashion, and European Baroque art serve as key sources of inspiration. Modern technologies and a responsible use of resources shape the studio's work in line with European sustainability standards.



BRUSHED COPPER

VERDE ALPI

Freistehend wird die Armatur zum raumbildenden Element. Architektonische Proportionen prägen das Wassererlebnis. Licht trifft auf jede Oberfläche, Bewegung wirkt selbstverständlich. Klar präsent, ohne den Raum zu dominieren.

As a freestanding object, the faucet defines the spatial composition. Architectural proportions shape the water experience. Light interacts with every surface, movement appears effortless. Present with clarity, without asserting dominance over the space.





In einer Zeit der Reduktion steht dieses Objekt für Ausdruck. Geschwungene Linien und kontrastierende Materialien prägen seine visuelle Präsenz. Kupferoberflächen fangen das Licht ein, während Marmordetails an Mailänder Handwerkskunst erinnern – zwischen Erinnerung und Innovation.

In an age of reduction, this piece celebrates expression. Curved lines and contrasting materials shape a distinct visual presence. Copper surfaces catch the light, while marble details recall Milanese craftsmanship – positioned between memory and innovation.



Eine vertraute Geste, neu interpretiert. Einst Teil des Alltags – ein Griff, allgegenwärtig in Mailand – jetzt neu gedacht in Form und Funktion. Die Bewegung bleibt. Der Kontext verändert sich. Eine Metamorphose in ihrer stillsten Form. Was einst einen Eingang kennzeichnete, wird zur Geste. Ein Übergang, neu definiert.

A familiar gesture, reimagined. Once part of everyday life – a gesture, ubiquitous in Milan – now reimagined in form and function. The movement remains. The context changes. A metamorphosis in its quietest form. What once marked an entrance becomes a gesture. A transition, redefined.



BRUSHED COPPER

CALACATTA VIOLA

BRUSHED COPPER

CALACATTA VIOLA

Der Griff nimmt eine vertraute architektonische Geste auf. Seine geriffelte Form bietet Halt und Präzision. Eine einfache Bewegung steuert den Wasserfluss unmittelbar. Eine intuitive Geste, neu interpretiert für den heutigen Gebrauch.

The handle draws from a familiar architectural gesture. Its ridged form offers grip and precision. A simple movement directly controls the water flow. An intuitive gesture, redefined for contemporary use.



BRUSHED COPPER

CALACATTA VIOLA



SILENT MAJESTY

Eine skulpturale Präsenz im Raum. Entstanden aus einer vertrauten und zugleich unerwarteten Geste. Was einst zur Architektur gehörte, definiert nun das Wasser. Freistehend vereint es Erinnerung und Moderne – ein Dialog aus Kurven, Texturen und stiller Präzision. Zeitlos, taktile und kompromisslos raffiniert.

A sculptural presence in space. Born from a gesture both familiar and unexpected. What once belonged to architecture now defines water. Standing free, it unites memory and modernity a dialogue of curves, textures, and quiet precision. Timeless, tactile, and unapologetically refined.

BRUSHED COPPER

CALACATTA VIOLA



REFINED CLARITY

Eine Neuinterpretation des Erbes durch Klarheit. Chrom, makellos und reflektierend. Marquina, natürlich und geerdet. Ihre Verbindung erinnert an den italienischen Modernismus, rational, sinnlich, beständig. Jede Oberfläche ist durchdacht, jede Proportion bewusst gewählt. Ein Klassiker, wiedergeboren im Licht. Zeitgemäß. Architektonisch. Unendlich.

A reinterpretation of heritage through clarity. Chrome, immaculate and reflective. Marquina, natural and grounded. Their union recalls Italian modernism, rational, sensual, enduring. Every surface calculated, every proportion deliberate. A classic reborn in light. Contemporary. Architectural. Infinite.

NERO MARQUINA

CHROME



NERO MARQUINA

CHROME



ITALIAN GESTURE

Eine Abfolge von Elementen. Jedes einzelne davon unverzichtbar. Die Badarmatur wird Teil der Raumgeometrie, verankert, raffiniert, präzise. Die Handbrause setzt ihre Logik fort: Bewegung, Ausgewogenheit, Absicht. Jede Linie hat ihren Zweck. Jede Oberfläche reagiert auf das Licht.

A sequence of elements. Each one essential. The bath mixer becomes part of the room's geometry, anchored, refined, exact. The hand shower extends its logic: movement, balance, intention. Every line has purpose. Every surface, a response to light.

NERO MARQUINA

CHROME



NERO MARQUINA

CHROME



BLACK CLARITY

NERO MARQUINA

MATT BLACK

Eine Studie der Kontraste: Matt Black absorbiert das Licht, Nero Marquina reflektiert es. Oberfläche trifft auf Tiefe, Ruhe auf Stärke. Stein, geformt durch Zeit. Linien und Adern erzählen von Druck und Transformation – organisch, präzise, unverwechselbar.

A study in contrast: Matt Black absorbs light, Nero Marquina reflects it. Surface meets depth, calm meets strength. Stone shaped by time. Lines and veins tell a story of pressure and transformation – organic, precise, unmistakable.

NERO MARQUINA

MATT BLACK



LIVING HERITAGE



NERO MARQUINA

MATT BLACK

BRUSHED GOLD

NERO MARQUINA

GOLD STANDARD



Gold steht seit jeher für einen Maßstab von Wert und Beständigkeit. In dieser Kombination trifft seine warme Oberfläche auf die dunkle Klarheit von Nero Marquina Marmor – ein Zusammenspiel aus Reflexion und Tiefe. Die gebürstete Oberfläche verleiht dem Metall einen zurückhaltenden Schimmer und lässt die Form ruhig und präzise wirken. Die Marmorkugel setzt einen markanten Kontrast, ihre natürlichen Adern erzählen von einem Material, das weit über den Moment des Designs hinaus entstanden ist. Gemeinsam entsteht eine Präsenz, die bewusst und dauerhaft wirkt – ein Gleichgewicht aus Materialausdruck und zeitgenössischer Präzision.

Gold has long stood as a measure of value and permanence. Here, its warm surface meets the dark clarity of Nero Marquina marble – a quiet interplay of reflection and depth. The brushed surface tempers the metal's sheen, allowing the form to appear calm and precise. The marble sphere introduces a distinct contrast, its natural veining telling of a material formed far beyond the moment of design. Together, metal and stone create a presence that feels deliberate and enduring – a balance of material expression and contemporary precision.

BRUSHED GOLD

NERO MARQUINA



ELEGANCE



BRUSHED GOLD

NERO MARQUINA

SERIES 550

BRUSHED GOLD

ACCESSOIRES



Die Serie 550 ergänzt das edle Vintage-Design der Armaturen mit einer feinen Auswahl präzise gefertigter Accessoires. Jedes Element ist harmonisch auf die Formsprache der Kollektion abgestimmt und greift die gestalterische Klarheit und Materialqualität der Serie 355 auf.

The 550 series complements the elegant vintage design of the faucets with a finely curated selection of precisely crafted accessories. Each element is harmoniously aligned with the collection's design language, reflecting the architectural clarity and material quality of the 355 series.

MARBLE



CALACATTA VIOLA +
BRUSHED COPPER



NERO MARQUINA +
CHROME
MATT BLACK
BRUSHED GOLD

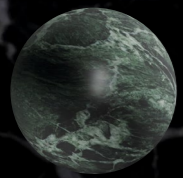

VERDE ALPI +
BRUSHED COPPER
LIMITED COMBINATION
ONLY ON REQUEST

355 1010

355 1000

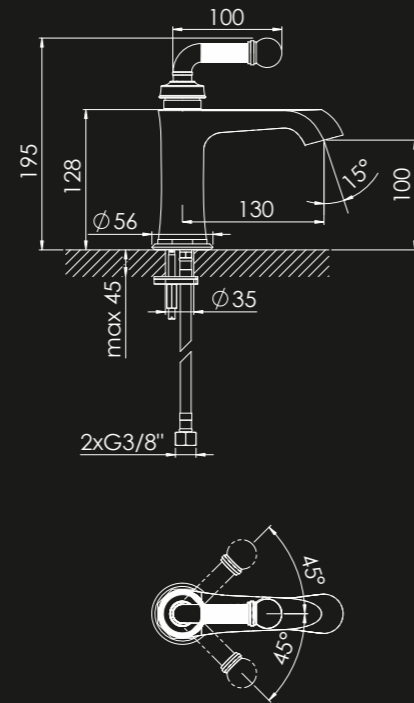

PASSENDEN WASCHTISCHZUBEHÖR SEPARAT ERHÄLTICH
MATCHING WASHBASIN ACCESSORIES AVAILABLE SEPARATELY

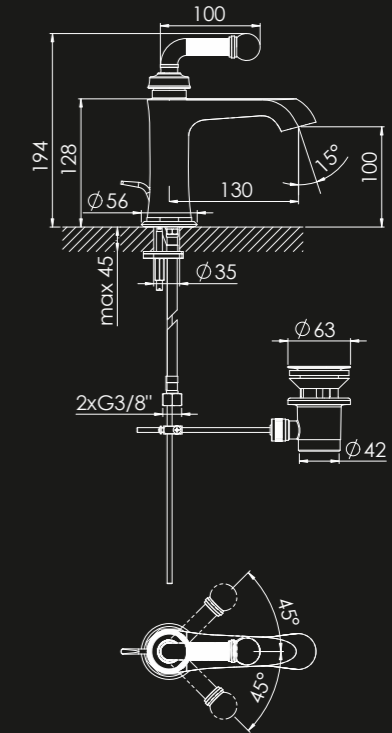

PASSENDEN WASCHTISCHZUBEHÖR SEPARAT ERHÄLTICH
MATCHING WASHBASIN ACCESSORIES AVAILABLE SEPARATELY

WASCHTISCH ARMATUR WASHBASIN FAUCET

ohne Ablaufgarnitur, mit Keramikkartusche,
mit Flexschläuchen 3/8"

without pop up waste, with ceramic cartridge,
with flexible hoses 3/8"

AUSSLADUNG PROJECTION 130 mm

MATERIAL Messing Brass

WASCHTISCH ARMATUR WASHBASIN FAUCET

mit Ablaufgarnitur 1 1/4", mit Keramikkartusche,
mit Flexschläuchen 3/8"

with pop up waste 1 1/4", with ceramic cartridge,
with flexible hoses 3/8"

AUSSLADUNG PROJECTION 130 mm

MATERIAL Messing Brass



355 1010
CHROME
459,00 €

355 1010 BG
BRUSHED GOLD
625,00 €

355 1010 S
MATT BLACK
600,00 €

355 1010 BC
BRUSHED COPPER
625,00 €

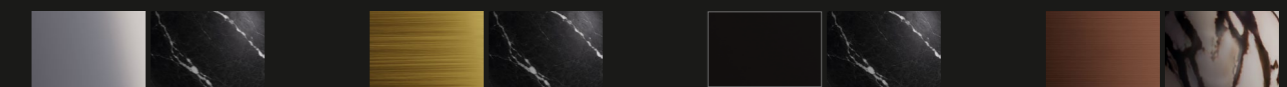

355 1000
CHROME
469,00 €

355 1000 BG
BRUSHED GOLD
640,00 €

355 1000 S
MATT BLACK
610,00 €

355 1000 BC
BRUSHED COPPER
640,00 €

355 1100

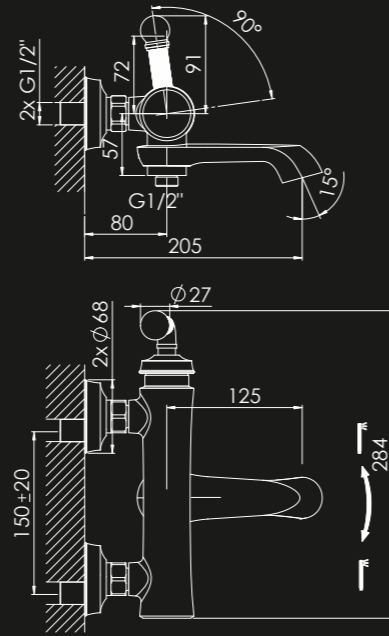

PASSENDEN BRAUSEZUBEHÖR SEPARAT ERHÄLTICH
MATCHING SHOWER ACCESSORIES AVAILABLE SEPARATELY

355 1200

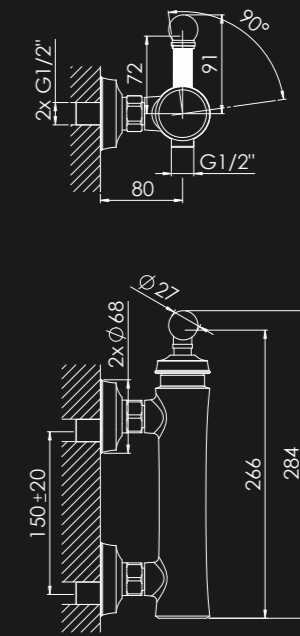

PASSENDEN BRAUSEZUBEHÖR SEPARAT ERHÄLTICH
MATCHING SHOWER ACCESSORIES AVAILABLE SEPARATELY

AUFPUTZ ARMATUR EXPOSED FAUCET

Aufputz-Einhebelmischer 1/2" für Wanne
mit Keramikkartusche, mit Umsteller

Exposed single lever mixer 1/2" for bathtub
with ceramic cartridge, with diverter

AUSSLADUNG 205 mm
PROJECTION

MATERIAL Messing
Brass

AUFPUTZ ARMATUR EXPOSED FAUCET

Aufputz-Einhebelmischer 1/2" für Dusche
mit Keramikkartusche

Exposed single lever mixer 1/2" for shower
with ceramic cartridge

ABMESSUNGEN 279 mm
DIMENSIONS

MATERIAL Messing
Brass



355 1100
CHROME

660,00 €

355 1100 BG
BRUSHED GOLD

950,00 €

355 1100 S
MATT BLACK

920,00 €

355 1100 BC
BRUSHED COPPER

950,00 €



355 1200
CHROME

565,00 €

355 1200 BG
BRUSHED GOLD

800,00 €

355 1200 S
MATT BLACK

770,00 €

355 1200 BC
BRUSHED COPPER

800,00 €

355 1300

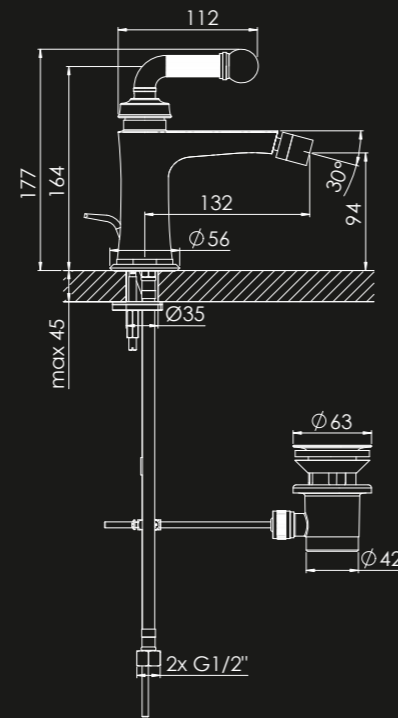

355 1700

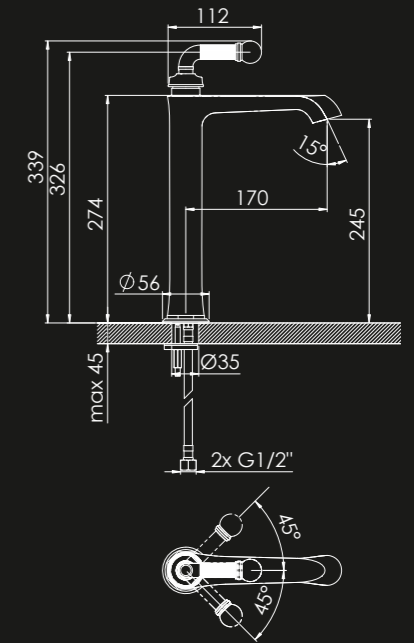

PASSENDES WASCHTISCHZUBEHÖR SEPARAT ERHÄLTICH
MATCHING WASHBASIN ACCESSORIES AVAILABLE SEPARATELY

BIDET ARMATUR BIDET FAUCET

Bidet-Einhebelmischer
mit Ablaufgarnitur 1 ¼", mit Flexschläuchen ¾"

Single lever bidet mixer
with pop up waste 1 ¼", with flexible hoses ¾"

AUSSLADUNG PROJECTION 132 mm

MATERIAL Messing Brass

WASCHTISCH ARMATUR WASHBASIN FAUCET

ohne Ablaufgarnitur, mit Keramikkartusche,
mit Flexschläuchen ¾"

without pop up waste, with ceramic cartridge,
with flexible hoses ¾"

AUSSLADUNG PROJECTION 170 mm

MATERIAL Messing Brass



355 1300
CHROME
510,00 €

355 1300 BG
BRUSHED GOLD
695,00 €

355 1300 S
MATT BLACK
650,00 €

355 1300 BC
BRUSHED COPPER
695,00 €



355 1700
CHROME
635,00 €

355 1700 BG
BRUSHED GOLD
875,00 €

355 1700 S
MATT BLACK
845,00 €

355 1700 BC
BRUSHED COPPER
875,00 €

355 1854

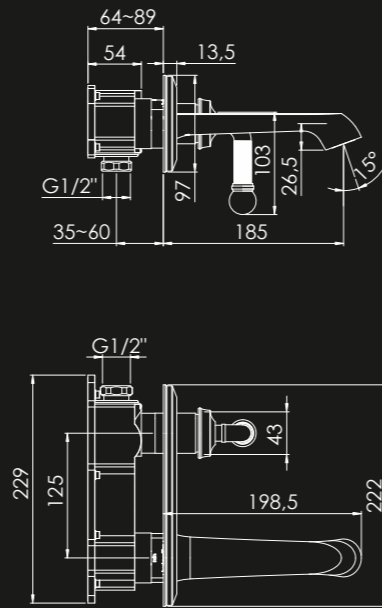

PASSENDEN WASHBASINZUBEHÖR SEPARAT ERHÄLTICH
MATCHING WASHBASIN ACCESSORIES AVAILABLE SEPARATELY

WASCHTISCH ARMATUR WASHBASIN FAUCET

Waschtisch-Wand-Einhebelmischer (Fertigmontageset) mit
Keramikkartusche, (Einbaukörper 010 1800 3 separat bestellen)

Wall mounted single lever basin mixer (Finish set) with ceramic
cartridge, (concealed set 010 1800 3 order separately)

AUSSLADUNG 185 mm
PROJECTION

MATERIAL Messing
Brass

355 1162

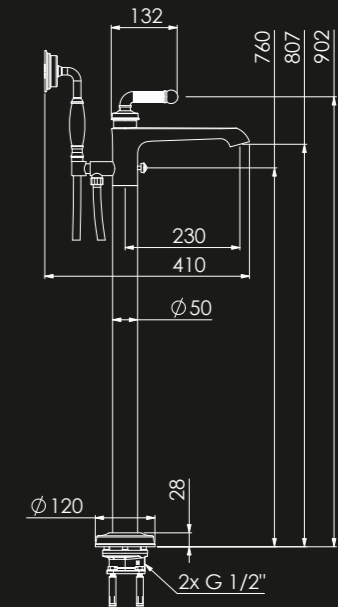

FREISTEHENDE WANNEN ARMATUR FREESTANDING BATH MIXER

mit Keramikkartusche, Umsteller, Handbrause und
Kunststoffbrauseschlauch (Einbaukörper 020 1162
separat bestellen)

with ceramic cartridge, diverter, hand shower and
plastic shower hose (concealed set 020 1162 order
separately)

AUSSLADUNG 230 mm
PROJECTION

MATERIAL Messing
Brass



355 1854
CHROME

490,00 €

355 1854 BG
BRUSHED GOLD

695,00 €

355 1854 S
MATT BLACK

655,00 €

355 1854 BC
BRUSHED COPPER

695,00 €



355 1162
CHROME

2.340,00 €

355 1162 BG
BRUSHED GOLD

3.370,00 €

355 1162 S
MATT BLACK

3.170,00 €

355 1162 BC
BRUSHED COPPER

3.370,00 €

355 2000

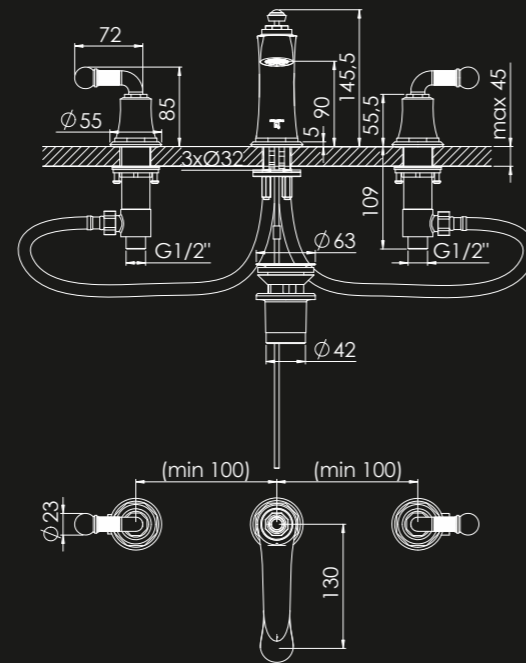

3 LOCH WASCHTISCH ARMATUR 3 HOLE BASIN MIXER

mit Ablaufgarnitur 1 1/4", mit 90° Keramikventilen, mit Verbindungsschläuchen zu den Seitenventilen, (Anschluss-schläuche zu den Seitenventilen 099 9232 separat bestellen)

with pop up waste 1 1/4", with 90° ceramic head- parts, with connecting hoses to the angle valves, (flex hoses between deck- valve and angle valve 099 9232 not included, order separately)

AUSLADUNG PROJECTION 130 mm

MATERIAL Messing Brass

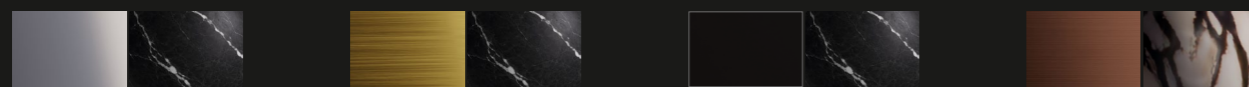

- 355 2000 CHROME 740,00 €
- 355 2000 BG BRUSHED GOLD 1.100,00 €
- 355 2000 S MATT BLACK 1.000,00 €
- 355 2000 BC BRUSHED COPPER 1.100,00 €

355 2400

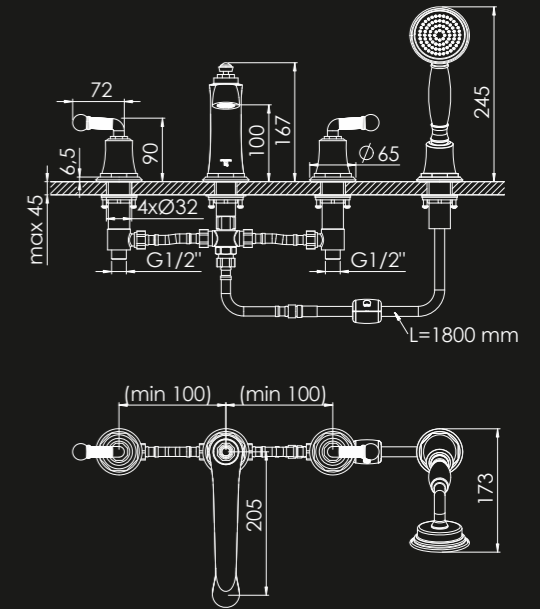

4 LOCH WANNENRAND ARMATUR 4 HOLE DECK MOUNTED BATH MIXER

mit Umsteller und ausziehbarer Handbrause, mit Verbindungsschläuchen zu den Seitenventilen, Anschluss-schläuche zu den Seitenventilen bauseits

with diverter and pull-up handshower, with diverter and pull-up handshower, flex hoses between deck-valve and angle valve not included

AUSLADUNG PROJECTION 205 mm

MATERIAL Messing Brass



- 355 2400 CHROME 1.100,00 €
- 355 2400 BG BRUSHED GOLD 1.550,00 €
- 355 2400 S MATT BLACK 1.475,00 €
- 355 2400 BC BRUSHED COPPER 1.550,00 €

355 2103 3

350 4133 3

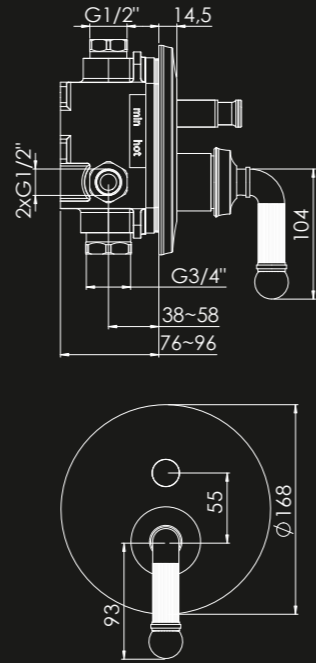

PASSENDEN BRAUSEZUBEHÖR SEPARAT ERHÄLTICH
MATCHING SHOWER ACCESSORIES AVAILABLE SEPARATELY

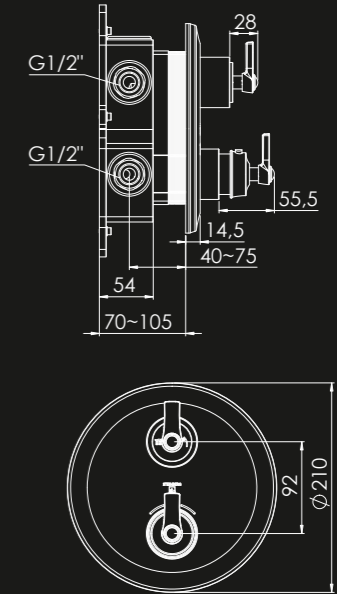

PASSENDEN BRAUSEZUBEHÖR SEPARAT ERHÄLTICH
MATCHING SHOWER ACCESSORIES AVAILABLE SEPARATELY

UNTERPUTZ ARMATUR CONCEALED FAUCET

Fertigmontageset für Wanne/Brause- Einhebelmischer mit Umsteller, mit Abdeckplatte, (Einbaukörper 010 2110 3 separat bestellen)

Finish set for single lever bath/shower mixer with diverter, with cover plate, (concealed set 010 2110 3 order separately)

ABMESSUNGEN Ø 168 mm
DIMENSIONS

MATERIAL Messing
Brass

UNTERPUTZ ARMATUR CONCEALED FAUCET

Fertigmontageset für Unterputzthermostat, mit 2-Wege-Umsteller, mit Abdeckplatte, (Einbaukörper 010 4140 3 separat bestellen)

Finish set for concealed thermostatic mixer, with 2 way diverter, with cover plate, (concealed set 010 4140 3 order separately)

ABMESSUNGEN Ø 210 mm
DIMENSIONS

MATERIAL Messing
Brass



355 2103 3
CHROME

460,00 €

355 2103 3 BG
BRUSHED GOLD

730,00 €

355 2103 3 S
MATT BLACK

680,00 €

355 2103 3 BC
BRUSHED COPPER

730,00 €



350 4133 3
CHROME

494,40 €

350 4133 3 BG
BRUSHED GOLD

875,50 €

350 4133 3 S
MATT BLACK

844,60 €

350 4133 3 BC
BRUSHED COPPER

875,50 €

350 2721

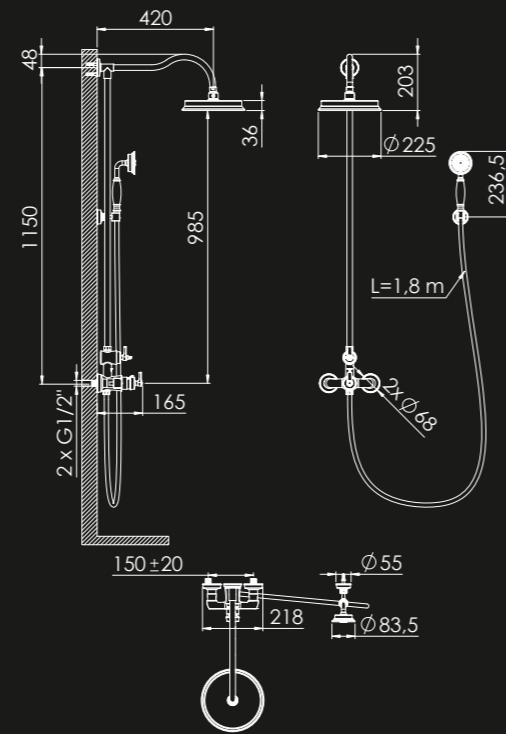

DUSCHSYSTEM
SHOWER SET

Duschsystem komplett mit Thermostatarmatur, mit Regenbrause und Handbrause, mit Wandhalter

Shower set complete with thermostatic shower mixer, with rain shower and handshower, with wall bracket

ABMESSUNGEN Ø 225 mm
DIMENSIONS

MATERIAL Messing
Brass

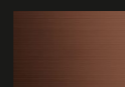
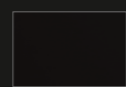

350 2721
CHROME

1.751,00 €

350 2721 BG
BRUSHED GOLD

2.575,00 €

350 2721 S
MATT BLACK

2.451,40 €

350 2721 BC
BRUSHED COPPER

2.575,00 €

550 2400

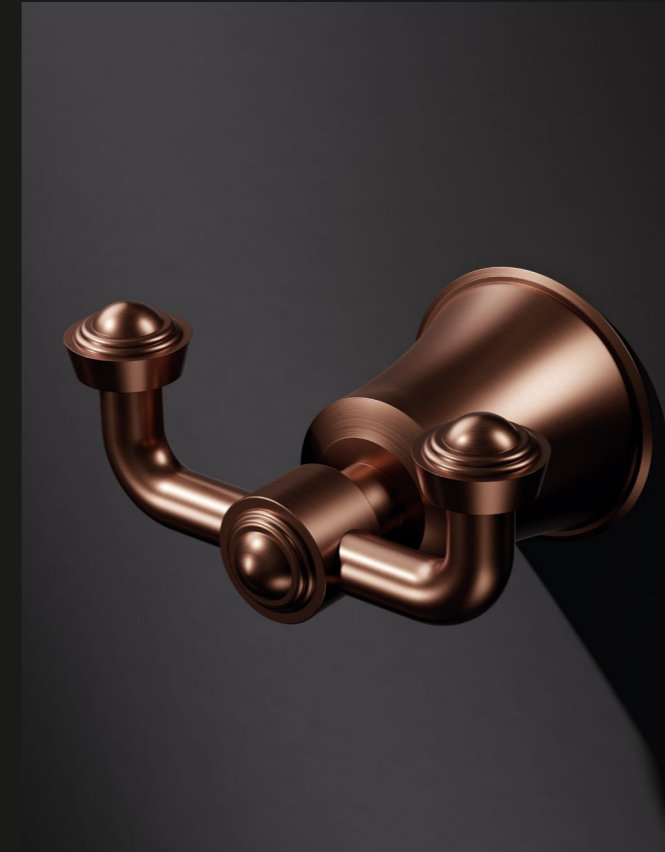

HANDTUCH HAKEN
TOWEL HOOK

Handtuchhaken

Towel hook

ABMESSUNGEN Ø 50 mm
DIMENSIONS

MATERIAL Messing
Brass

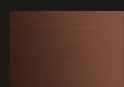
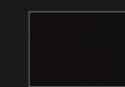
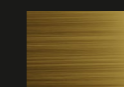

550 2400
CHROME

82,40 €

550 2400 BG
BRUSHED GOLD

128,80 €

550 2400 S
MATT BLACK

113,30 €

550 2400 BC
BRUSHED COPPER

128,80 €

550 2600

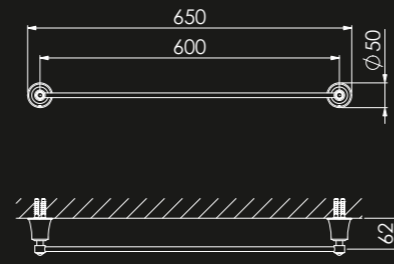

550 2800

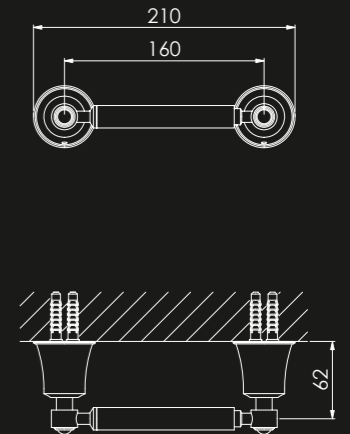

BADETUCH HALTER TOWEL HOLDER

Badetuchhalter

ABMESSUNGEN 600 mm
DIMENSIONS

Towel holder

MATERIAL Messing
Brass

PAPIERHALTER TOILET ROLL HOLDER

Papierhalter ohne Deckel

ABMESSUNGEN 160 mm
DIMENSIONS

Toilet roll holder without lid

MATERIAL Messing
Brass

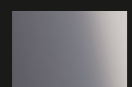

550 2600
CHROME
128,80 €



550 2600 BG
BRUSHED GOLD
190,60 €

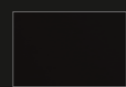

550 2600 S
MATT BLACK
170,00 €



550 2600 BC
BRUSHED COPPER
190,60 €



550 2800
CHROME
102,00 €

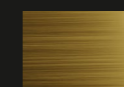

550 2800 BG
BRUSHED GOLD
164,80 €

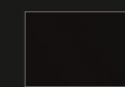

550 2800 S
MATT BLACK
144,20 €



550 2800 BC
BRUSHED COPPER
164,80 €

550 2820

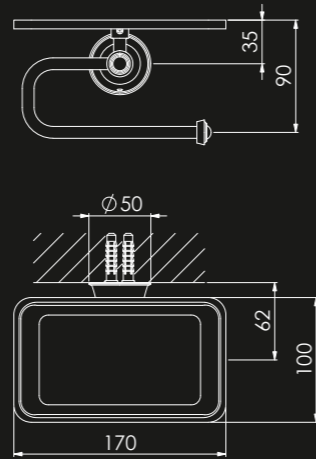

PAPIERHALTER
TOILET ROLL HOLDER

Papierhalter
ohne Deckel mit Ablage

Toilet roll holder without lid with shelf

ABMESSUNGEN 170 mm x 100 mm
DIMENSIONS

MATERIAL Messing
Brass

550 2900

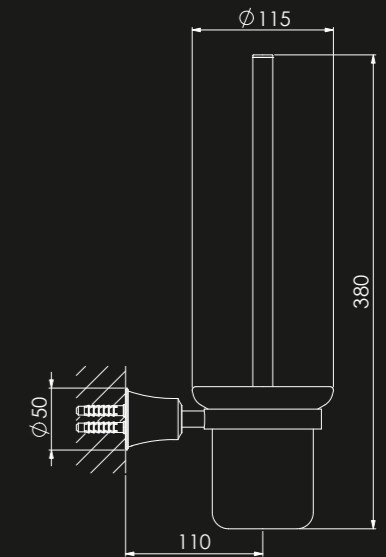

BÜRSTEN GARNITUR
TOILET BRUSH SET

Bürstengarnitur

Toilet brush set

ABMESSUNGEN Ø 115 mm, 380 mm
DIMENSIONS

MATERIAL Messing
Brass

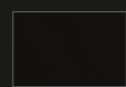

550 2820
CHROME
133,90 €

550 2820 BG
BRUSHED GOLD
206,00 €

550 2820 S
MATT BLACK
185,40 €

550 2820 BC
BRUSHED COPPER
206,00 €

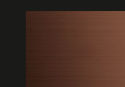
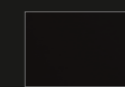
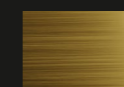

550 2900
CHROME
144,20 €

550 2900 BG
BRUSHED GOLD
216,30 €

550 2900 S
MATT BLACK
195,70 €

550 2900 BC
BRUSHED COPPER
216,30 €

IMPRESSUM

IMPRINT

Verleger: Steinberg Armaturen GmbH
Essen, Germany

Modelländerungen, Satz- und Druckfehler vorbehalten. Farbabweichungen möglich. Artikel sind nicht maßstabsgetreu abgebildet. Nachdruck und fotomechanische sowie elektronische Wiedergabe, auch auszugsweise, nur mit ausdrücklicher Genehmigung der Steinberg Armaturen GmbH.

Alle Rechte vorbehalten. April 2026
Preise in Euro zzgl. MwSt gültig 2026

Fotocredits:
Simone Fiorini
Steinberg Armaturen GmbH

Publisher: Steinberg Armaturen GmbH
Essen, Germany

Model changes and modifications, typographical errors and misprints reserved. Actual colors may vary. Articles are not shown in scale. Reprint and photomechanical and/or electronic reproduction – also in part – only with express consent of Steinberg Armaturen GmbH.

All rights reserved. April 2026
Prices in Euro plus VAT valid 2026

Fotocredits:
Simone Fiorini
Steinberg Armaturen GmbH

Steinberg Armaturen GmbH
Landsberger Straße 98b
45219 Essen, Germany
E-Mail: info@steinberg-armaturen.de
Internet: www.steinberg-armaturen.de

